

ZASTOSOWANIE / APPLICATION / ПРИМЕНЕНИЕ

PARAMETRY / CHARACTERISTICS / ХАРАКТЕРИСТИКИ

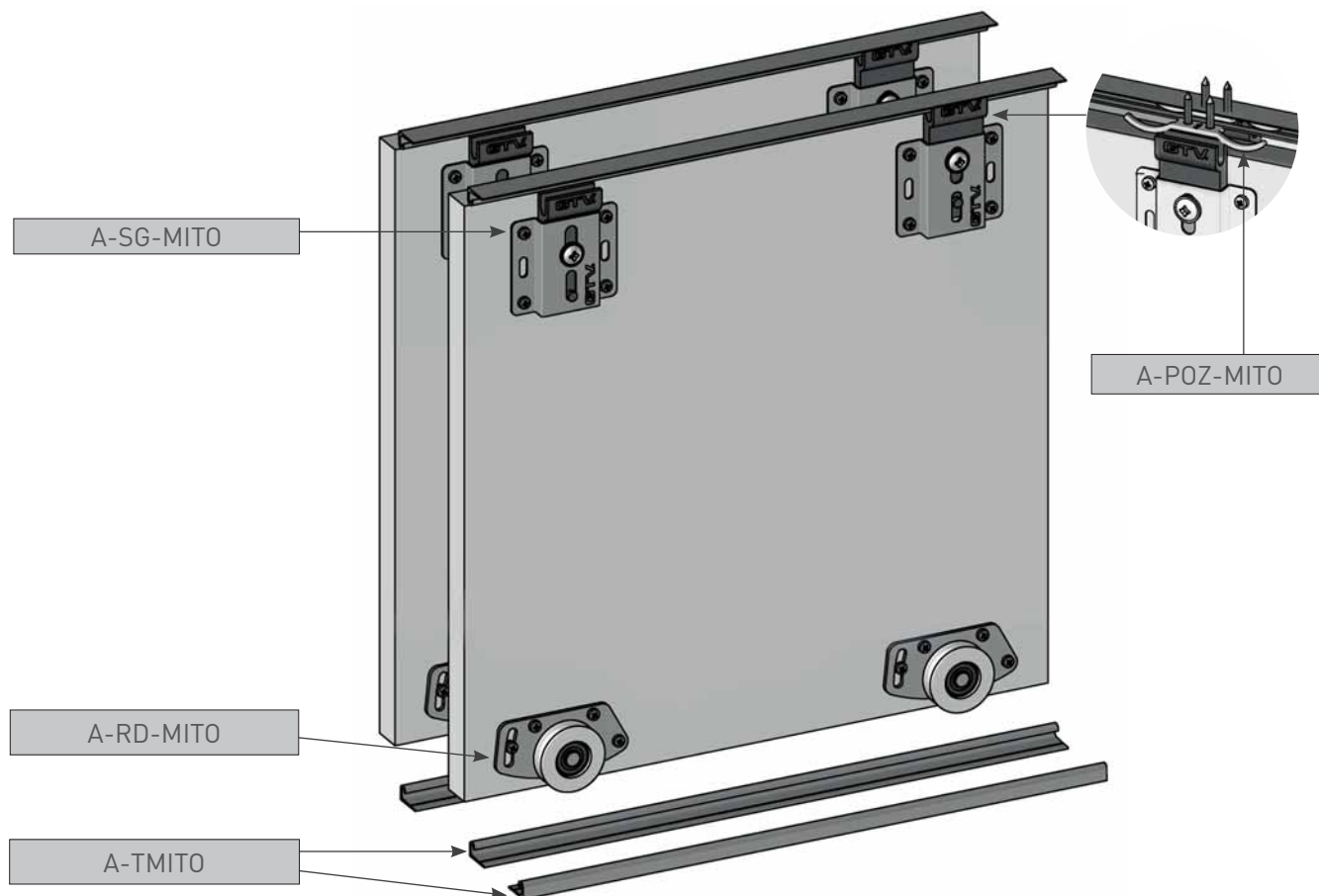

SKŁAD ZESTAWU / SET INCLUDES / КОМПЛЕКТАЦИЯ



	
Tor MITO (kolor aluminium) Track MITO (aluminium colour) Направляющая MITO (цвет алюминий)	
	
200	A-TMITO-200-05
250	A-TMITO-250-05
300	A-TMITO-300-05

A-POZ-MITO Pozycjoner Positioner Стопор

A-RD-MITO Wózek dolny z łożyskiem kulkowym Bottom roller with ball bearing Нижний ролик с шариковым подшипником



A-SG-MITO Wózek górny Top guide Верхний проводник

W ofercie nie występują wkręty, aby dokonać montażu skrzydła, należy dokupić: 8 szt. wkrętów 4 x 16 (łeb płaski) 8 szt. wkrętów 3,5 x 13 (z łbem płaskim); 2 szt. wkrętów 3 x 10 (z łbem stożkowym) do montażu pozycjonera.

The offer does not include screws, in order to install the door, buy: 8 screws 4 x 16 (flat head) 8 screws 3,5 x 13 (flat head); 2 screws 3 x 10 (tapered head) to install the positioner.

В комплект не входят шурупы. Для сборки двери следует докупить: шурупы 4x16 (с плоской головкой) - 8 шт.; шурупы 3,5x13 (с плоской головкой) - 8 шт.; для установки стопора: шурупы 3x10 (с плоской головкой) - 2 шт.

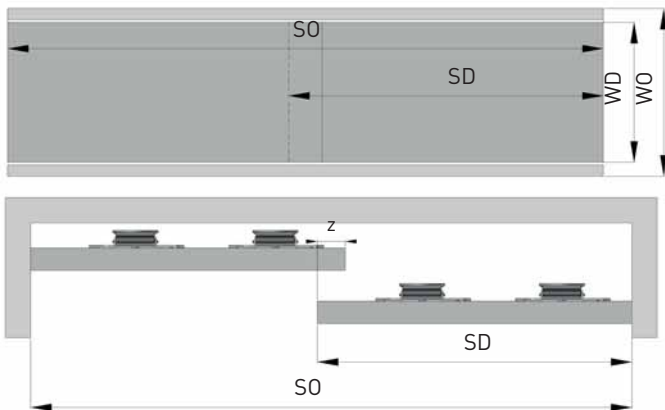
Wymiary drzwi / Door dimensions / Размеры дверей



Wymiary dla układu naprzemiennego / Dimensions for alternate arrangement / Размеры для попеременного расположения дверей

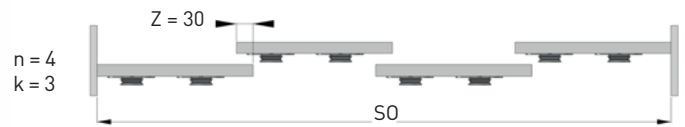

Wymiary dla układu symetrycznego / Dimensions for symmetrical arrangement / Размеры для симметричного расположения дверей



OZNACZENIA / DESIGNATIONS / ОБОЗНАЧЕНИЯ

- SO - szerokość otworu / opening width / ширина проема
- WO - wysokość otworu / opening height / высота проема
- SD - szerokość drzwi / door width / ширина двери
- WD - wysokość drzwi / door height / высота двери
- Z - szerokość zakładki, Z = 30 mm / overlap width, Z = 30 mm / ширина перехлеста, Z = 30 mm
- n - liczba drzwi / number of doors / количество дверей
- k - ilość zakładek / number of overlaps / количество перехлестов

Wymiary drzwi / Door dimensions / Размеры дверей	
Wysokość drzwi / Door height / Высота двери	A-TMITO
	WD = WO - 12

Obliczenia szerokości drzwi / Width calculation for door / Расчет ширины двери					
Szerokość zakładki / Overlap width / Ширина перехлеста	Z = 30 mm				Wzór ogólny / General formula / Общая формула
Liczba skrzydeł / Number of doors / Количество дверей	n = 2	n = 3	n = 4		$SD = \frac{(SO + k * Z)}{n}$
Liczba zakładek / Number of overlaps / Количество перехлестов	k = 1	k = 2	k = 2	k = 3	
Uproszczony wzór / Simplified formula / Упрощенная формула	$SD = \frac{(SO + 30)}{2}$	$SD = \frac{(SO + 60)}{3}$	$SD = \frac{(SO + 60)}{4}$	$SD = \frac{(SO + 90)}{4}$	

MONTAŻ WÓZKÓW GÓRNYCH I DOLNYCH / INSTALLATION OF TOP AND BOTTOM ROLLERS / УСТАНОВКА ВЕРХНИХ И НИЖНИХ ХОДОВЫХ ЭЛЕМЕНТОВ

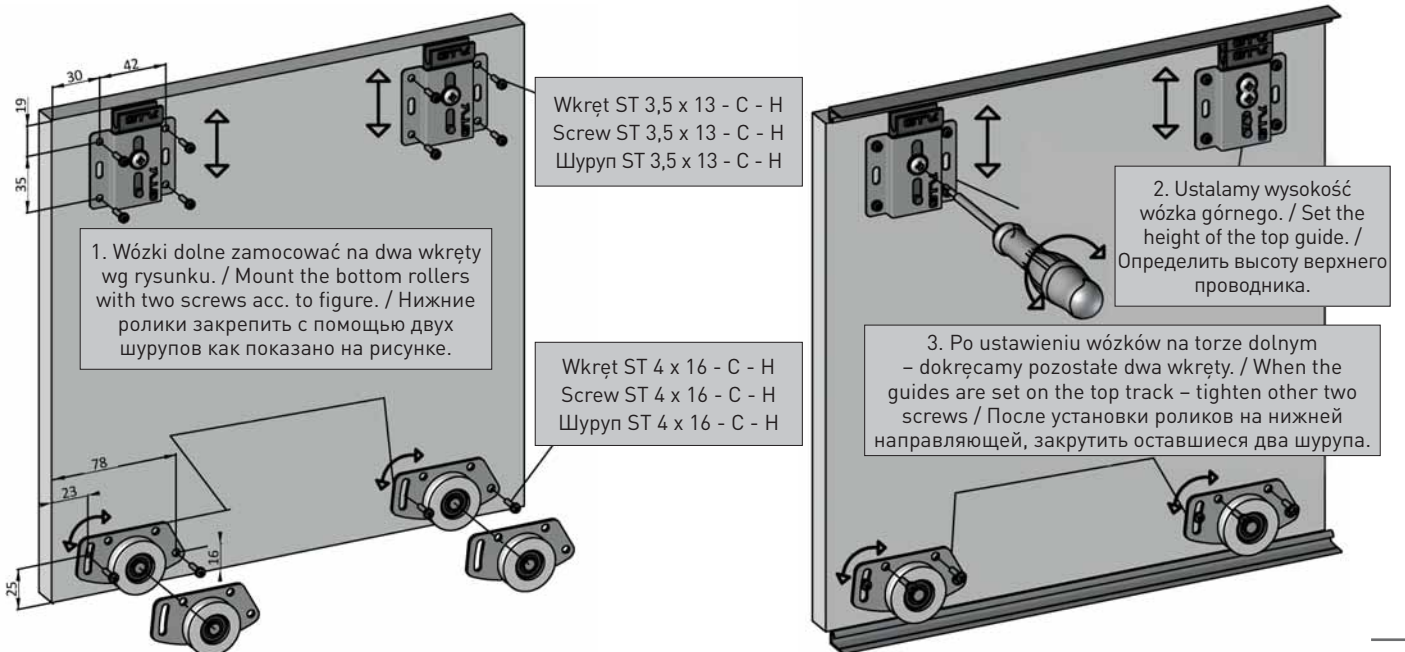

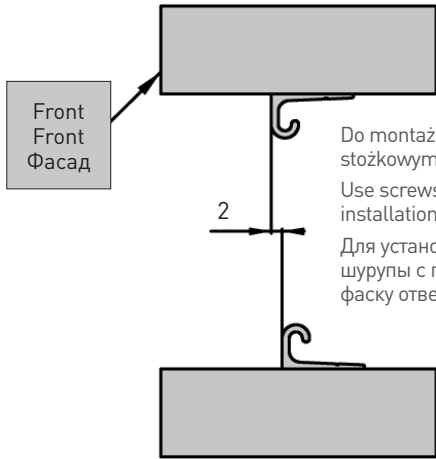

Do montażu używać wkrętów z łbem stożkowym. Otwory fazować.
Use screws with tapered head for installation. Countersink the fixing holes.
Для установки следует использовать шурупы с плоской головкой. Сделать фаску отверстий.

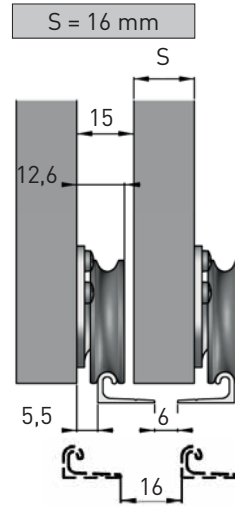

II wariant ustawienia toru pojedynczego dla 16 mm.
Second option of single track setting for 16 mm.
II Вариант установки одинарной направляющей для 16 мм.

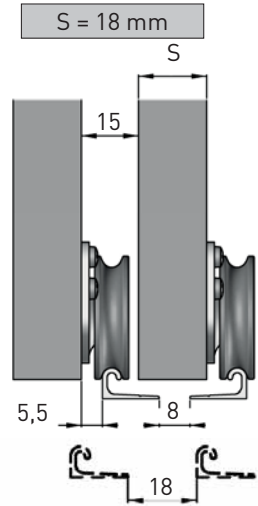

II wariant ustawienia toru pojedynczego dla 18 mm.
Second option of single track setting for 18 mm.
II Вариант установки одинарной направляющей для 18 мм.

MONTAŻ POZYCJONERA W TORZE GÓRNYM / INSTALLATION OF POSITIONER IN TOP TRACK / УСТАНОВКА СТОПОРА В ВЕРХНЕЙ НАПРАВЛЯЮЩЕЙ

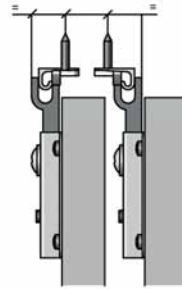
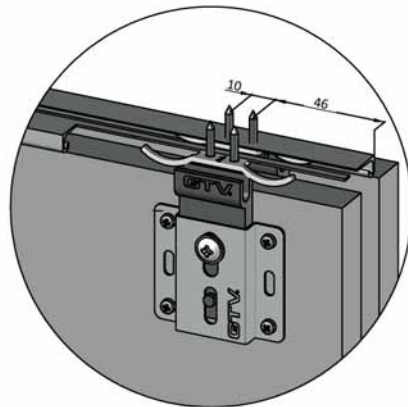

WSTAWIANIE DRZWI / INSTALLATION OF DOOR / УСТАНОВКА ДВЕРЕЙ

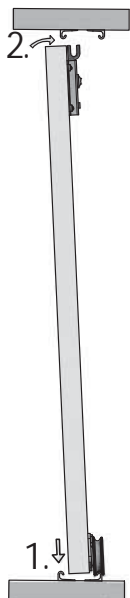

Wstawić drzwi na opuszczonym wózku
Install the door on a lowered guide.
Вставить двери на опущенном ролике

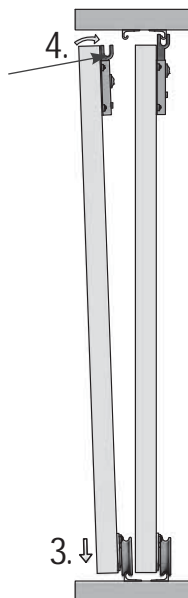

Opcjonalnie zastosować kątownik A-K18-300-05, uniemożliwiający wysunięcie się drzwi.
Optionally, use an angle bar A-K18-300-05, preventing the door from sliding out.
Можно использовать угловой профиль A-K18-300-05 для предотвращения выпадения двери.

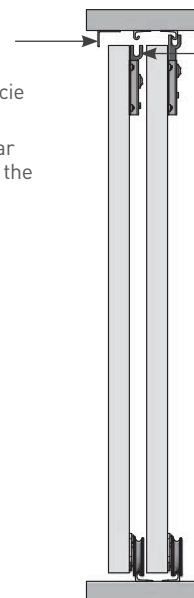

5. Dosunąć wózek
Tighten the guide
Дожать ролик